

Schwingscheibe Stahl mit Loch in der Mitte,  
Absatz und 6 Gewindelöcher M6 mit Teilung 60 grad

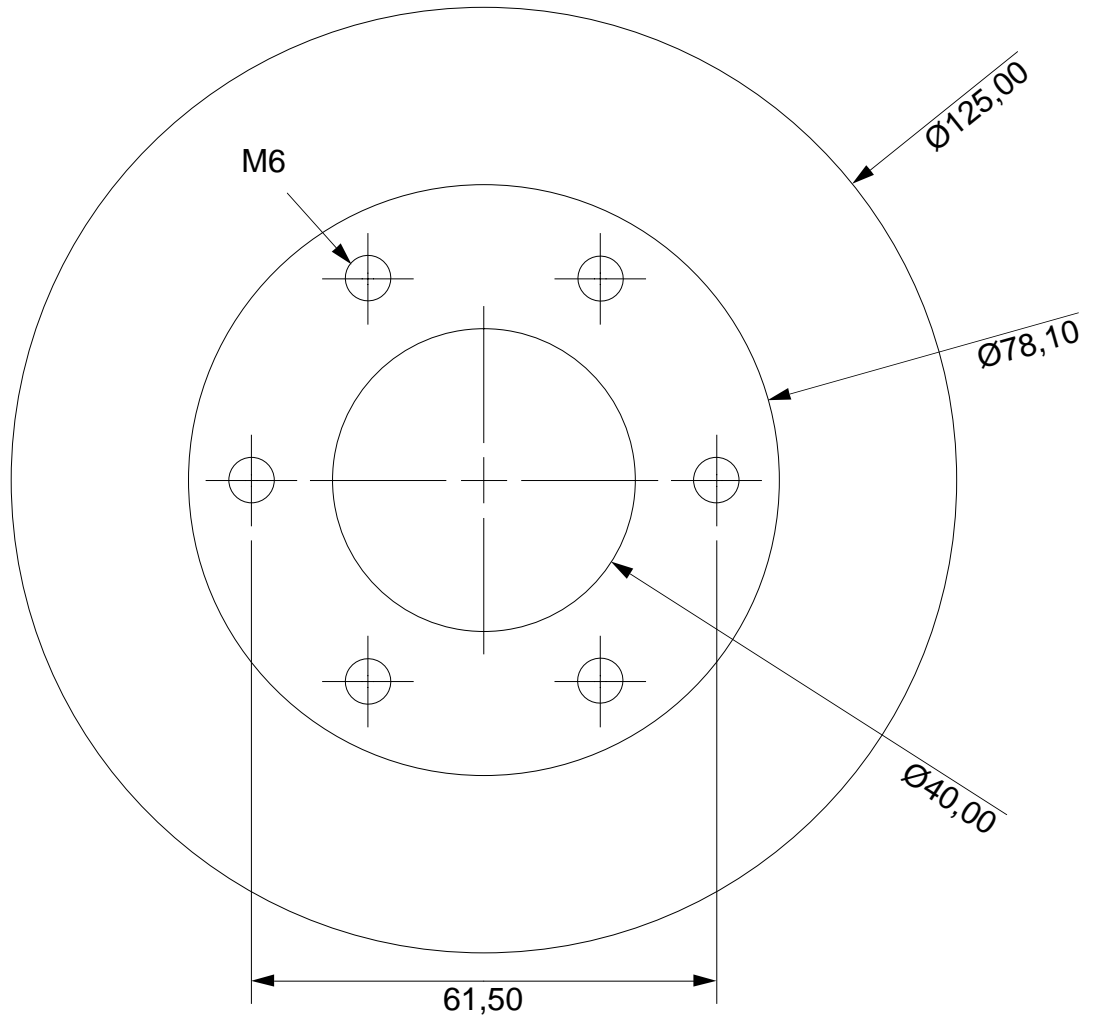

Kante umlaufend freimachen

